

VO Bukovany

Popis : osvětlení chodníků zadní trakt

Číslo projektu : 1405052

Zákazník :

Vypracoval : P. Moudrý

Datum : 13.05.2015

Následující hodnoty vycházejí z přesných výpočtů kalibrovaných světelných zdrojů, svítidel a jejich rozmístění. V praxi se mohou projevit určité odchylky. Záruční reklamace na data svítidel jsou vyloučeny.

Relux a výrobci svítidel nepřijímají žádnou odpovědnost za následné škody a škody, které vzniknou uživateli nebo třetím stranám.

Objekt : VO Bukovany
Popis : osvětlení chodníků zadní trakt
Číslo projektu : 1405052
Datum : 13.05.2015

TRI-IN

SPOLEČNOST
PRO PORADENSTVÍ,
PROJEKCI A DESIGN s.r.o.

Karlovo náměstí 290/16, Nové Město, 120 00 Praha 2
IČ: 241 77 741, www.tri-in.cz, Cheb

2 Ulice

2.1 Popis, Ulice

2.1.1 Půdorys

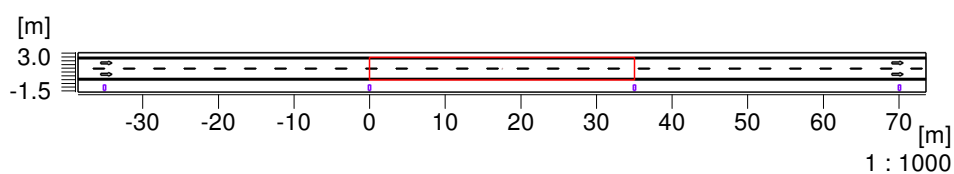

Ulice		Typ svítidla	:Luma
Profil komunikace	: bez odděleného provozu	Rozmístování svítidel	: Jednostranná pravá
Šířka jízdního pruhu	: 3.00 m	Výška světelného bodu.	: 4.00 m
Počet jízdních pruhů	: 2	Rozteč světelných míst	: 35.00 m
Povrch vozovky	: R3	Přesah svítidel	: -1.00 m
q0	: 0.08	Naklonění svítidel	: 10.00°

Objekt : VO Bukovany
Popis : osvětlení chodníků zadní trakt
Číslo projektu : 1405052
Datum : 13.05.2015

TRI-IN

SPOLEČNOST
PRO PORADENSTVÍ,
PROJEKCI A DESIGN s.r.o.

Karlovo náměstí 290/16, Nové Město, 120 00 Praha 2
IČ: 241 77 741, www.tri-in.cz, Cheb

2 Ulice

2.2 Přehled výsledků, Ulice

2.2.1 Přehled výsledků, Ulice

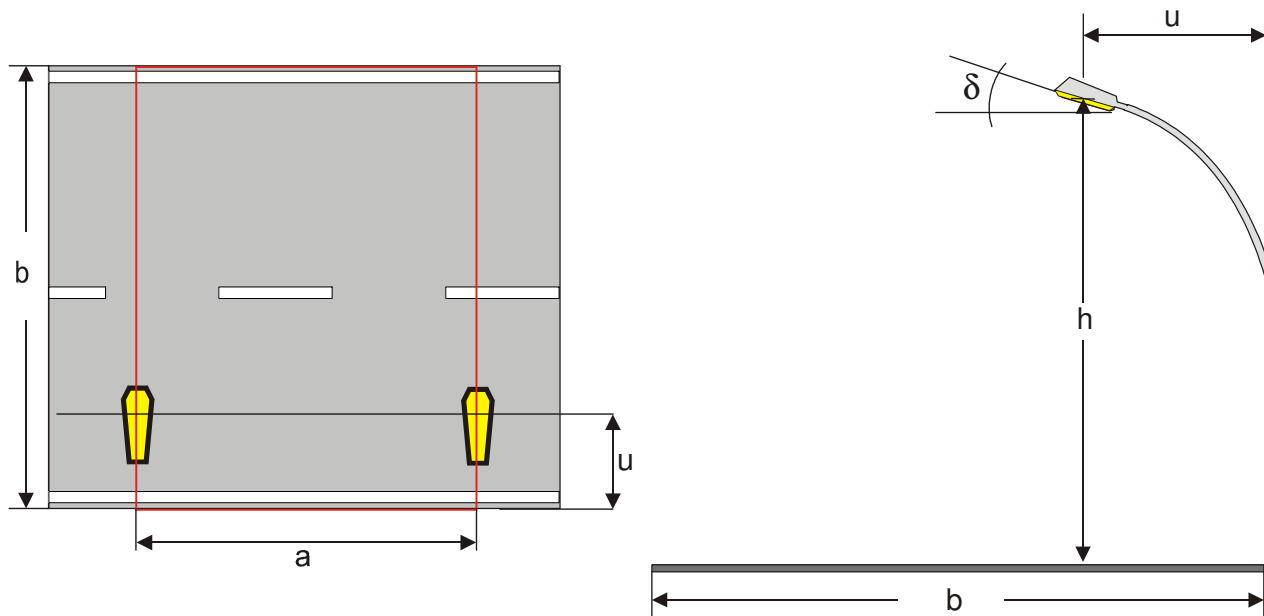

Údaje o svítidle

Výrobce : INDAL
Objednáč. č. : Luma
Název svítidla : MiniLuma Lite R7
Osazení : 1 x 12 DS-NW 25 2950 NW LED / 2950 lm

Profil komunikace : bez odděleného provozu
Šířka jízdního pruhu (b) : 3.00 m
Počet jízdních pruhů : 2
Povrch vozovky : R3
q0 : 0.08
Pravostranný provoz

Rozmístování svítidel : Jednostranná pravá
Výška světelného bodu. (h) : 4.00 m
Rozteč světelných míst (a) : 35.00 m
Přesah svítidel (u) : -1.00 m
Naklonění svítidel (delta) : 10.00°
Udržovací činitel : 0.85

Vodorovná osvětlenost E

Průměr : 8.7 lx (S3 min. 7.5)
Minimum : 1.6 lx (S3 min. 1.5)
Min / Průměr : 0.19